

## PLOT - TOP LIFT®

Utilisation : permet le réglage en hauteur de la terrasse

### PLOT DANS SA CONFIGURATION DE BASE

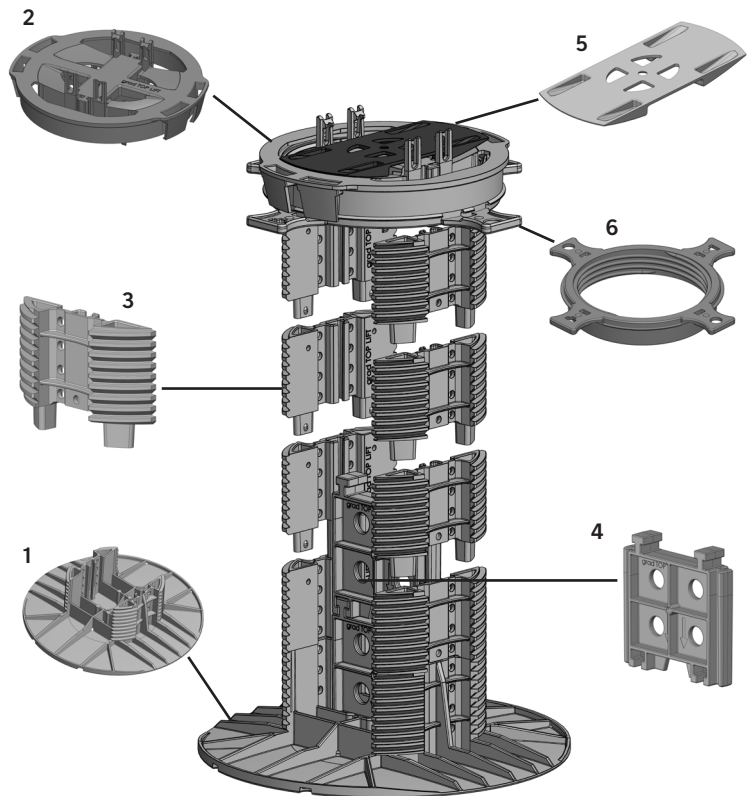
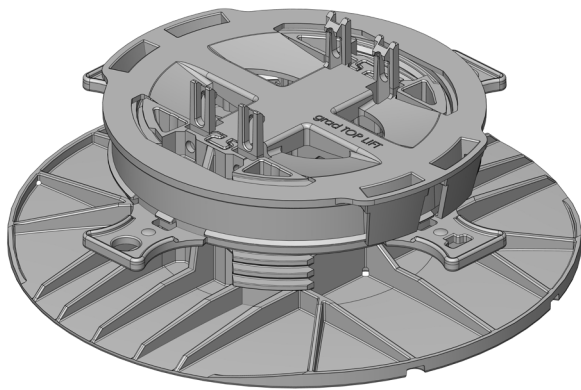

DÉSIGNATION PIÈCES	POIDS	MATIÈRE
1 - Assiette	146,3 g	
2 - Plateau	71,2 g	
3 - Réhausse	23,8 g	Polypropylène + 20% de talc
4 - Raidisseur	28,8 g	
5 - Correcteur de pente	12,4 g	
6 - Écrou	62,6 g	Polypropylène + 30% de fibre de verre

CARACTÉRISTIQUES TECHNIQUES	POLYPROPYLÈNE + 20% DE TALC	POLYPROPYLÈNE + 30% FIBRE DE VERRE
Densité (kg/m <sup>3</sup> )	1050	1100
Couleur	Noir	Noir
Limite élastique (MPa)	24	60
Température de fusion °C	140-150	140-160
Module d'élasticité (MPa)	2200	5300

## RÉHAUSSES

Nécessaires au montage des plots H>55 mm

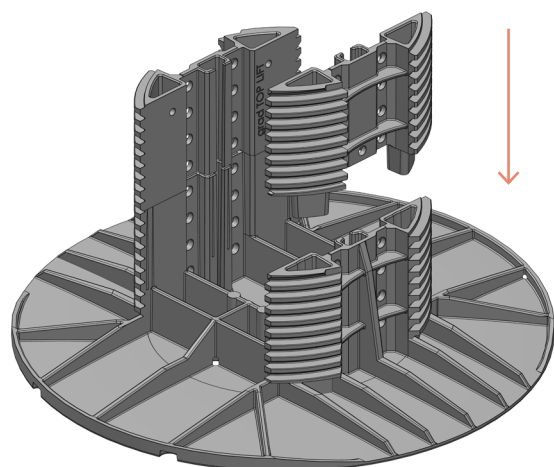
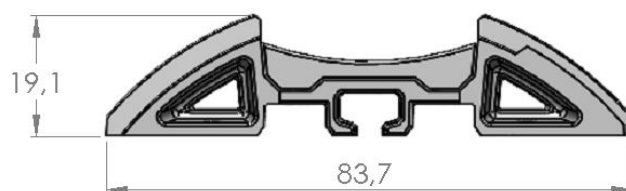
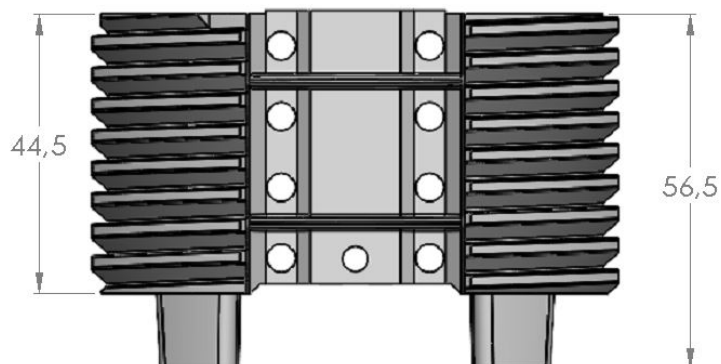

Les réhausse peuvent s'emboîter les unes dans les autres pour pouvoir augmenter la hauteur du plot.

Il suffit d'insérer les pattes de la réhausse dans les logements d'une autre réhausse prévus à cet effet.

Le tableau à la page 8 indique la quantité de paires de réhausse nécessaires pour monter jusqu'à la hauteur souhaitée.

### DÉMONTAGE DES RÉHAUSSES:

Les réhausse peuvent être désolidarisées à l'aide d'un tournevis plat.

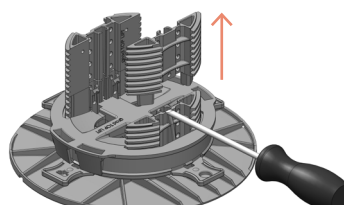
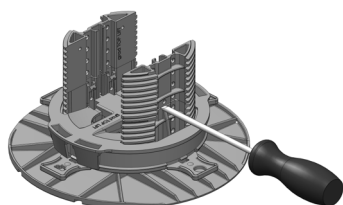

## RAIDISSEUR

Nécessaire au montage des plots H>200 mm

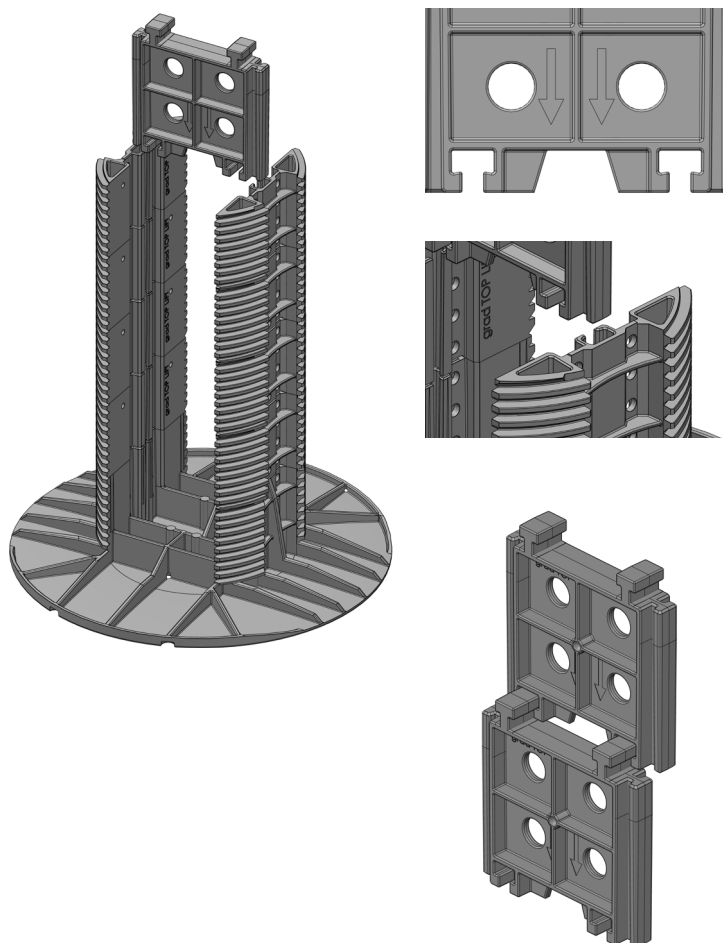
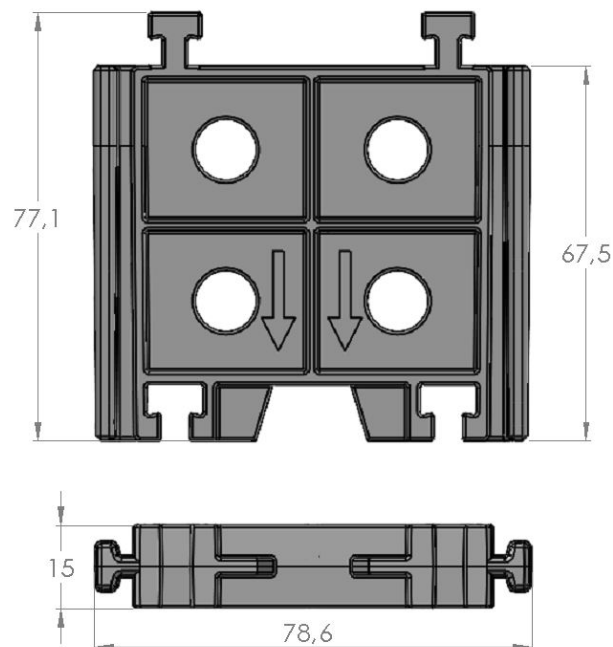
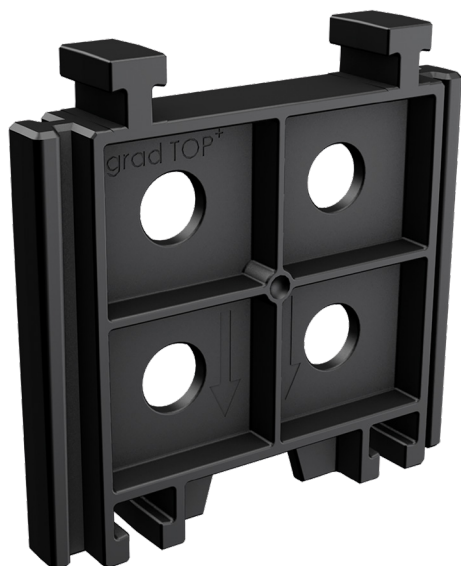

Les raidisseurs ont pour but de rigidifier la structure du plot. Ils peuvent être mis en œuvre lorsque la hauteur du plot atteint 200 mm.

Les raidisseurs se montent de la manière suivante:

1. Chercher les flèches sur le raidisseur. Celles-ci doivent pointer vers le bas.
2. Une fois le sens défini il suffit d'insérer le raidisseur dans les logements prévus à cet effet sur les réhausses.
3. Attention en cas d'utilisation de plusieurs raidisseurs, ceux-ci doivent être emboîtés les uns dans les autres.

## CORRECTEUR DE PENTE

Nécessaire à la pose des plots dont la pente du support est inférieure ou égale à 4%

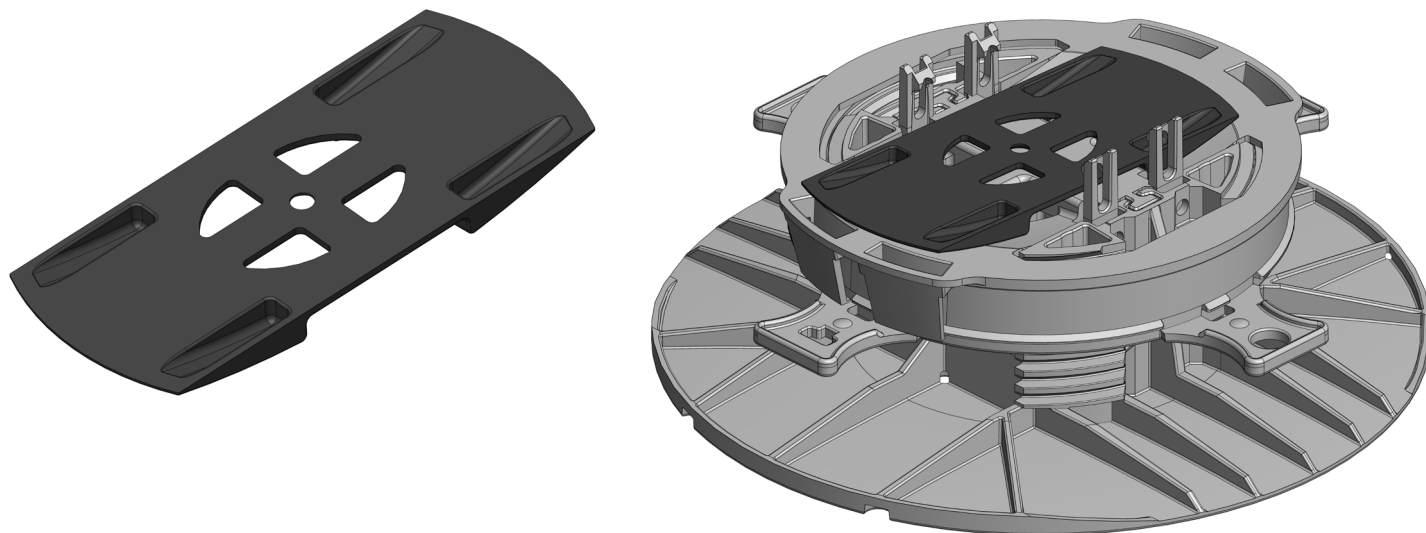

Le correcteur de pente se pose directement entre le rail et le plot et permet le rattrapage de la pente dans toutes les directions.

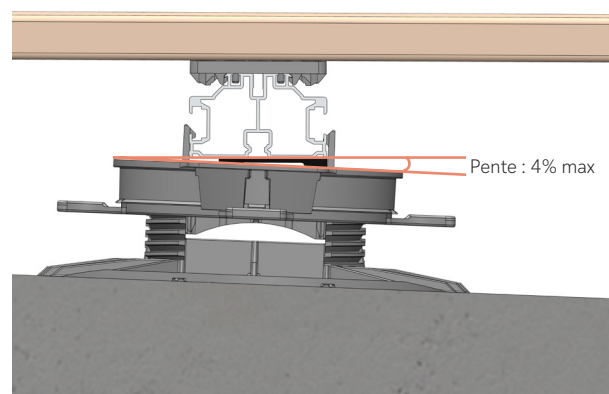
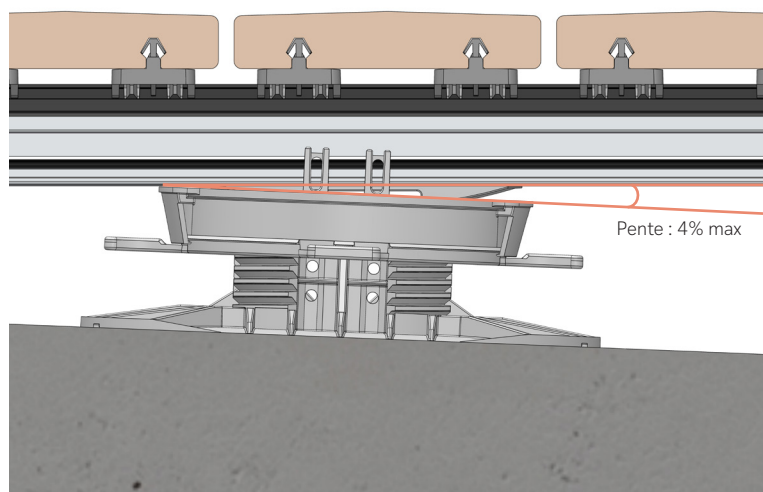

## MÉTHODES DE MONTAGE DU PLOT

### HAUTEUR < 55 MM :

1. Aligner les 2 motifs puis replacer le plateau et l'écrou
2. Tourner l'écrou pour régler la hauteur du plot

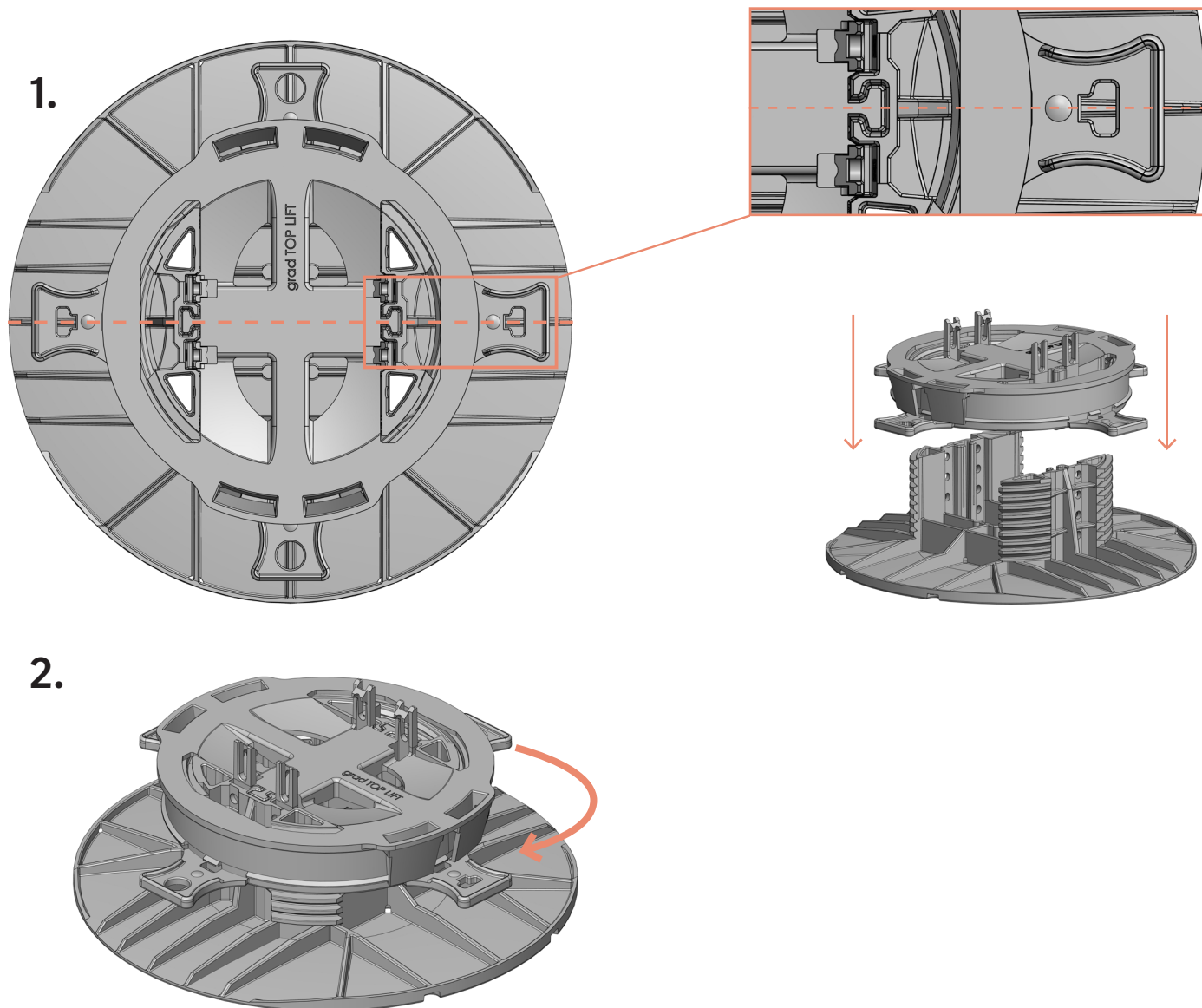

## MÉTHODES DE MONTAGE DU PLOT

### HAUTEUR DE 56 À 200 MM :

1. Tourner l'écrou pour retirer l'ensemble plateau/écrou
2. Ajouter le nombre de réhausses nécessaires en fonction de la hauteur souhaitée
3. Aligner les 2 motifs
4. Replacer le plateau et l'écrou pour débuter le vissage

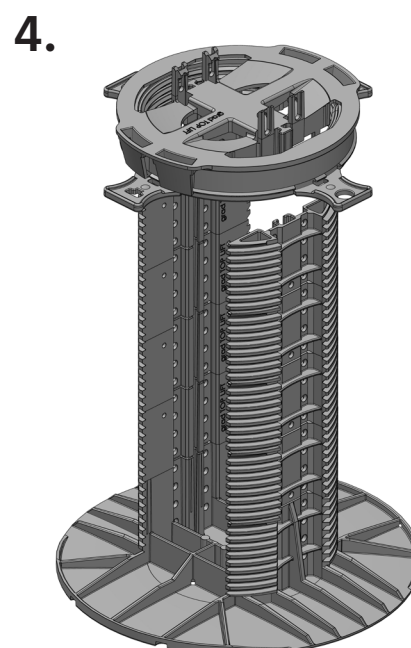
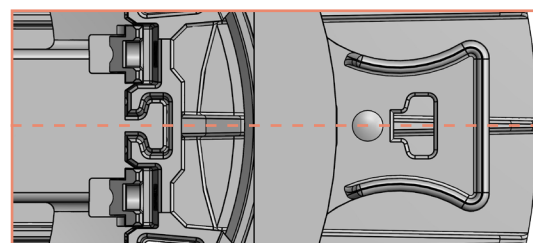
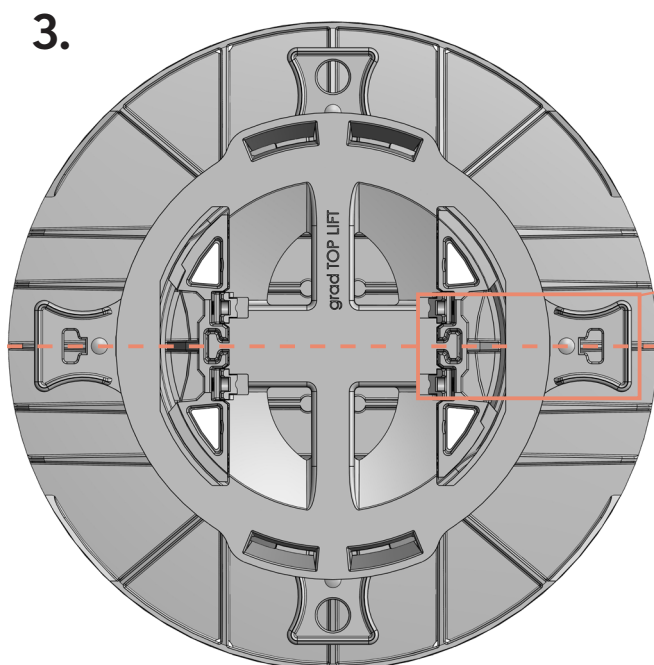
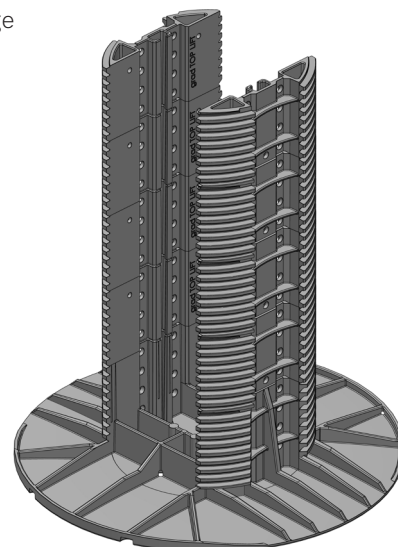
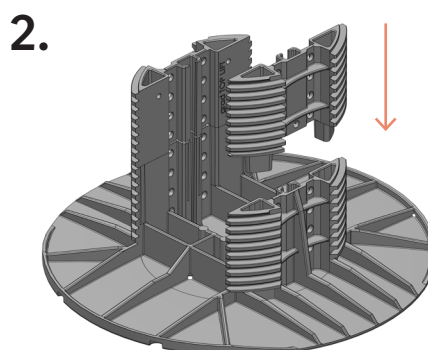
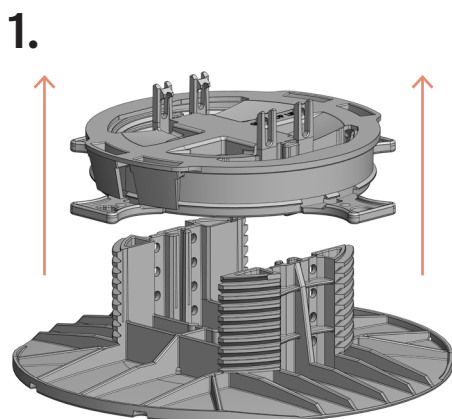

## MÉTHODES DE MONTAGE DU PLOT

### HAUTEUR > 200 MM :

1. Tourner l'écrou pour retirer l'ensemble plateau/écrou
2. Placer le bon nombre de réhausses en fonction de la hauteur souhaitée (voir p8)
3. Assembler le nombre de raidisseurs nécessaires (voir p8) puis les faire glisser dans les encoches des réhausses.
4. Aligner les 2 motifs
5. Replacer le plateau et l'écrou pour débuter le vissage

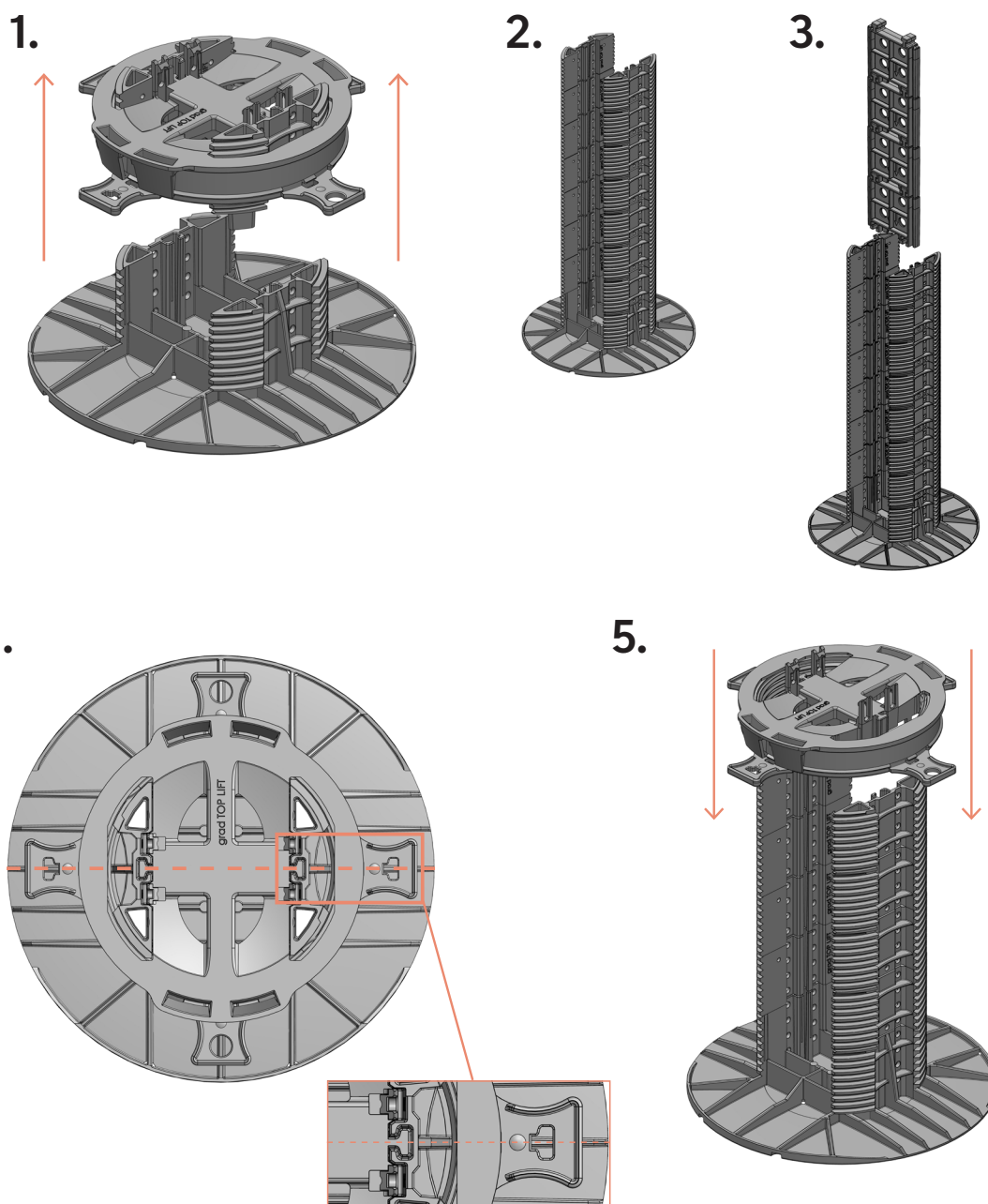

Plot <b>Top Lift</b>	Top Lift min	Top Lift max	Configuration en fonction des hauteurs																	
			56 mm	100 mm	101 mm	145 mm	146 mm	190 mm	191 mm	199 mm	200 mm	235 mm	236 mm	249 mm	250 mm	280 mm	281 mm	316 mm	317 mm	325 mm
Plages de réglage	35 mm	55 mm																		
Réhausse <b>Up+</b> Quantité (par paire)	0	1	2	3	4	5	6													
Raidisseurs <b>Top+</b> Quantité (par unité)			0		2	2	3	3	4											

Ce tableau indique les hauteurs sans lames de terrasse et les hauteurs avec des lames de terrasse de 21 mm.

<b>PR24</b>	Plots et accessoires+ Rail : 24 mm Clip base : 6 mm	65 mm	85 mm	Non compatible																	
	+ lame de 21 mm	86 mm	106 mm	Non compatible																	
<b>PR39</b>	Plots et accessoires+ Rail : 39 mm Clip base : 6 mm	80 mm	100 mm	101 mm	145 mm	146 mm	190 mm	191 mm	235 mm	236 mm	244 mm	245 mm	280 mm	281 mm	294 mm	295 mm	325 mm	326 mm	361 mm	362 mm	370 mm
	+ lame de 21 mm	101 mm	121 mm	122 mm	166 mm	167 mm	211 mm	212 mm	256 mm	257 mm	265 mm	266 mm	301 mm	302 mm	315 mm	316 mm	346 mm	347 mm	382 mm	383 mm	391 mm
<b>PR56</b>	Plots et accessoires+ Rail : 56 mm Clip base : 6 mm	97 mm	117 mm	118 mm	162 mm	163 mm	207 mm	208 mm	252 mm	253 mm	261 mm	262 mm	297 mm	298 mm	311 mm	312 mm	342 mm	343 mm	378 mm	379 mm	387 mm
	+ lame de 21 mm	118 mm	138 mm	139 mm	183 mm	184 mm	228 mm	229 mm	273 mm	274 mm	282 mm	283 mm	318 mm	319 mm	332 mm	333 mm	363 mm	364 mm	399 mm	400 mm	408 mm

Hauteur PR24 avec clip	30 mm
Hauteur PR39 avec clip	45 mm
Hauteur PR56 avec clip	62 mm
Hauteur Stone Rail avec support de dalle	45 mm
Épaisseur de la lame*	21 mm

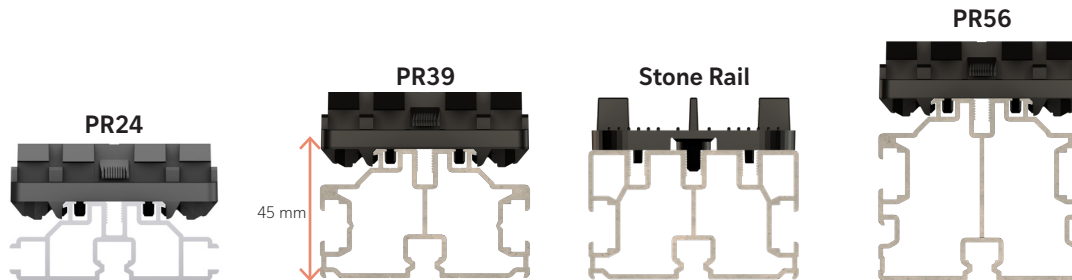

Les Mini rails, Start rails et les Flat rails ne sont pas porteurs et ne sont pas compatibles avec les plots Top Lift® et les accessoires Grad®.

\*D'autres épaisseurs de lames sont compatibles.



## GESTION DU DRAINAGE

Présence d'orifices de drainage à différents endroits pour éviter la rétention d'eau dans l'assiette du plot et limiter la prolifération de moustiques et autres insectes.

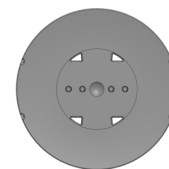
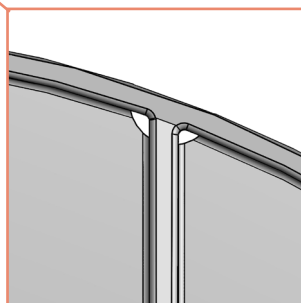
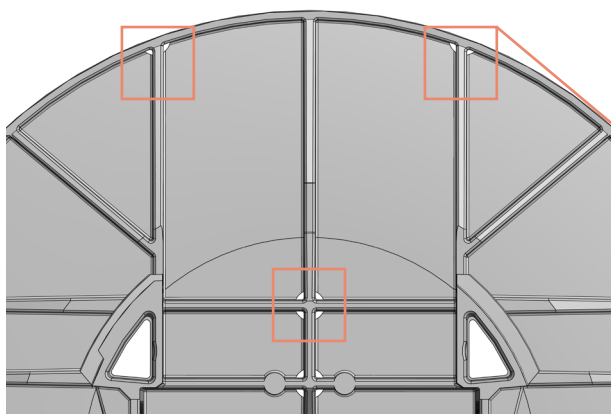

Le diamètre de l'assiette est de 20 cm. Ce diamètre permet de répondre aux exigences du DTU 51.4 pour la surface d'appui de 300 cm<sup>2</sup> minimum.

## MONTAGE DES RAILS SUR PLOT TOP LIFT

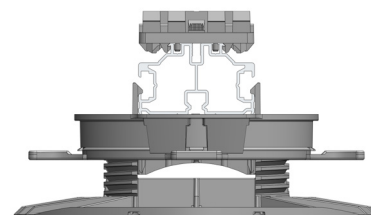
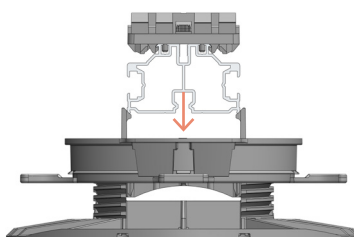
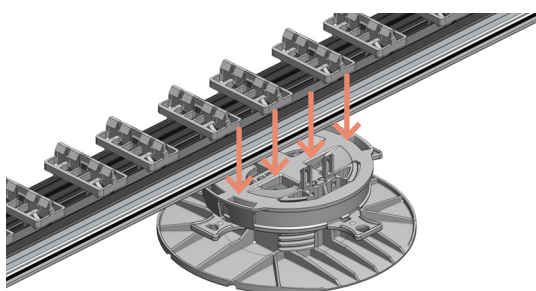

## BRIDAGE DES RAILS SUR PLOT TOP LIFT

Pour répondre aux exigences du DTU, il est possible de fixer les rails sur le plot à l'aide de vis auto-foreuses à travers les pattes des plots ou au travers des trous sur les réhausses.

